

# SERENITY VANITY ENSEMBLE

R37542/0410  
ASSEMBLY INSTRUCTIONS

Model Number(s):

PPSERTOP42

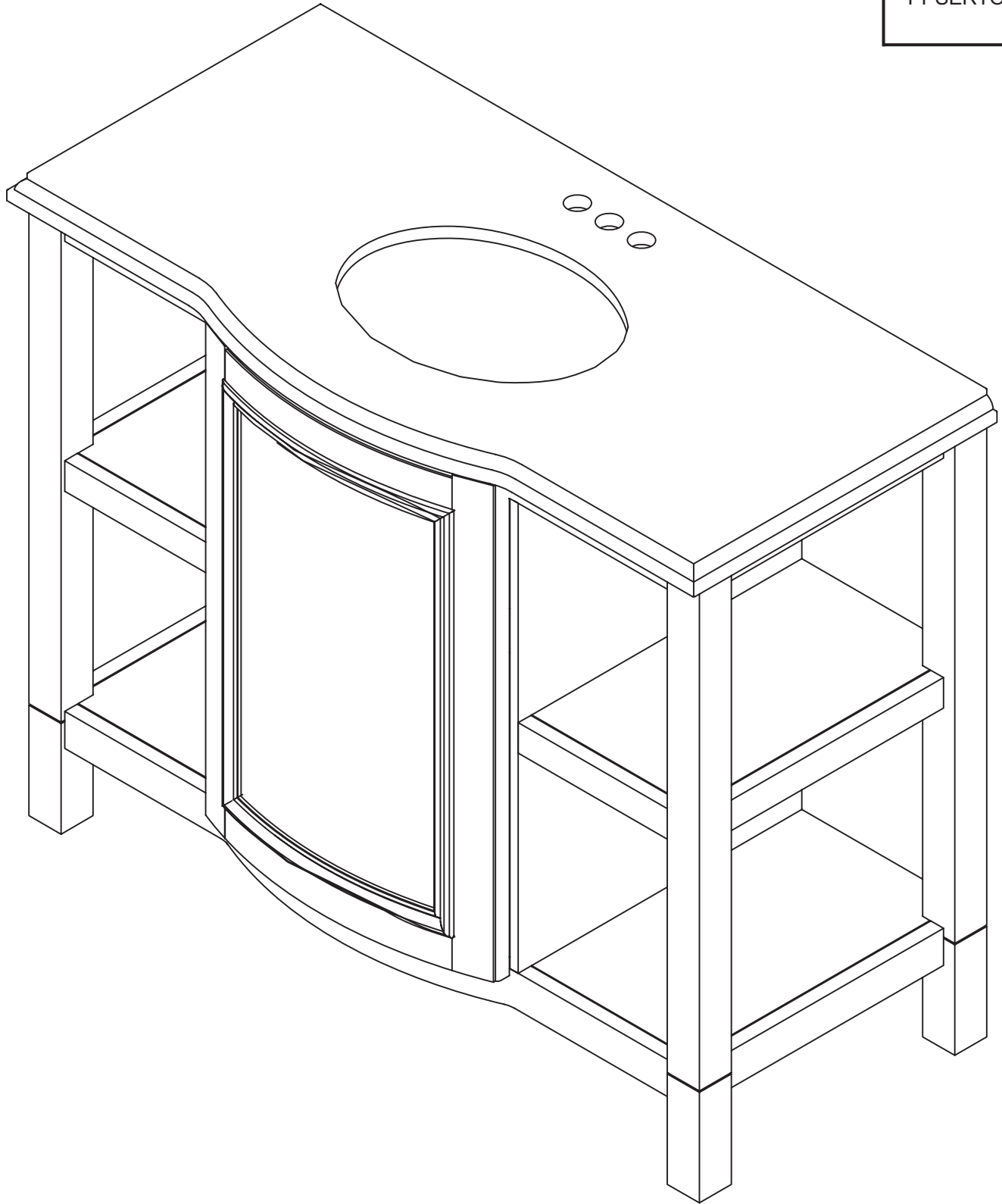

**FOR ANY QUESTIONS PLEASE CALL 888-774-8062. HOURS OF OPERATION: MONDAY - FRIDAY 6AM-4PM PST**  
**Pour toute question, veuillez téléphoner au 888-774-8062. Heures d'ouverture : Du lundi au vendredi, de 6 h à 16 h HNP**  
**Si tiene cualquier pregunta, llame al 888-774-8062. Horario: Lunes a viernes de 6am a 4pm PST**



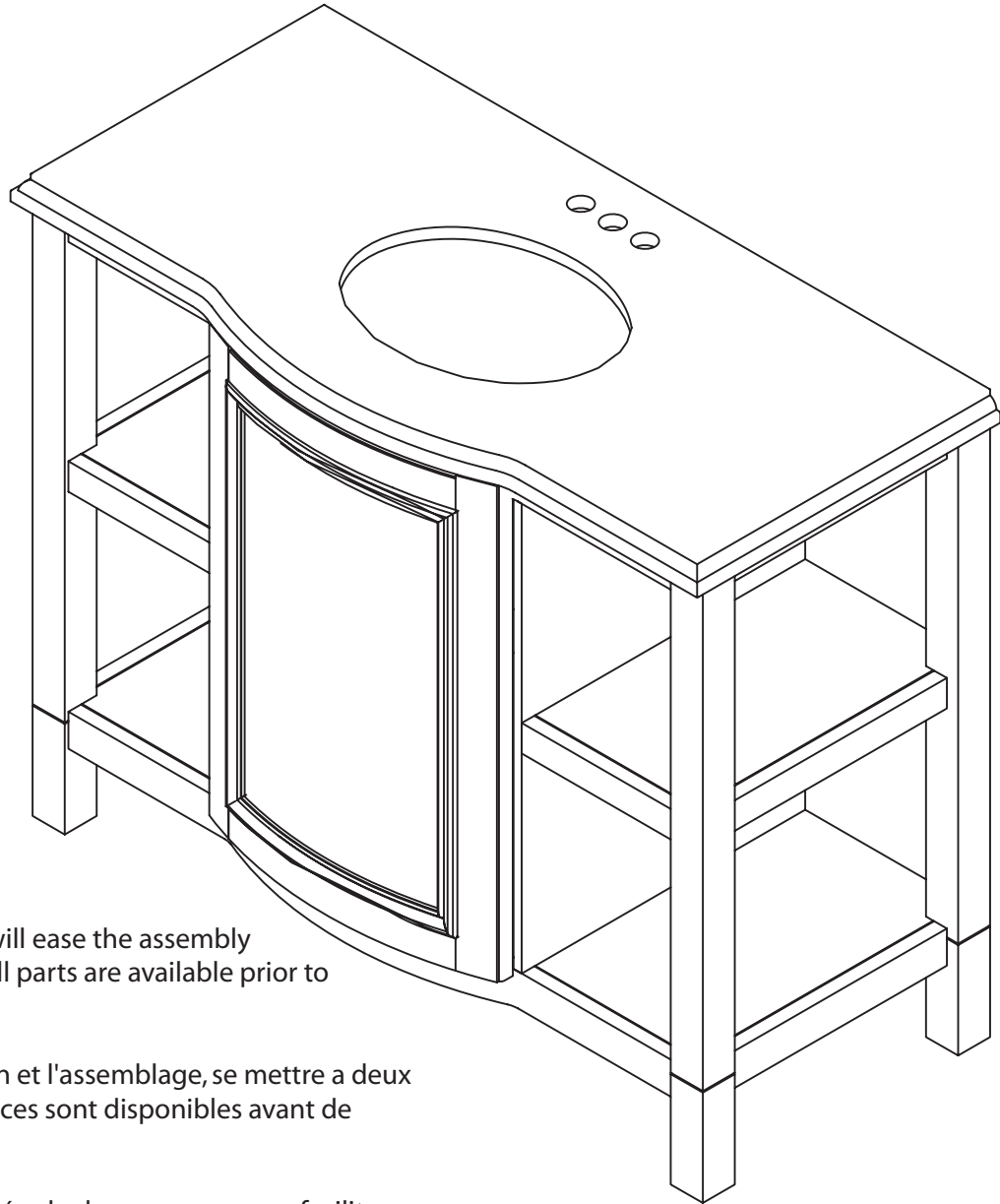

Estimated Assembly Time 10-15 Minutes  
 Temps d'assemblage estimé : 10 à 15 minutes  
 Tiempo de ensamblado estimado de 10 a 15 minutos



- A team of two persons will ease the assembly and installation. Ensure all parts are available prior to assembly.

- Pour faciliter l'installation et l'assemblage, se mettre a deux Vérifiez que toutes les pièces sont disponibles avant de procéder au montage.

- Se necesita la colaboración de dos personas para facilitar el ensamblaje y la instalación. Asegúrese de que todas las piezas estén disponibles antes de comenzar el ensamblaje.

NO.	HARDWARE LIST		QTY
1		5mm WRENCH	1
2		Ø5/16" x 1-3/4" BOLT	4
3		Ø 5/16" SPRING WASHER	4
4		Ø5/16" x Ø 3/4" FLAT WASHER	4

- No additional tools needed for assembly

- Aucun outil supplémentaire requis pour le montage.

- No se requieren herramientas adicionales para el ensamblaje.

**FOR ANY QUESTIONS PLEASE CALL 888-774-8062. HOURS OF OPERATION: MONDAY - FRIDAY 6AM-4PM PST**  
**Pour toute question, veuillez téléphoner au 888-774-8062. Heures d'ouverture : Du lundi au vendredi, de 6 h à 16 h HNP**  
**Si tiene cualquier pregunta, llame al 888-774-8062. Horario: Lunes a viernes de 6am a 4pm PST**

Carefully lie the vanity upside down on a protective surface  
Couchez le meuble avec précaution sur son dos  
Apoye cuidadosamente el tocador de baño sobre la parte trasera del mismo

**1**

Install the vanity legs. Insert the bolts provided and completely tighten.

Installez les pieds du meuble-lavabo. Insérez les boulons fournis et vissez complètement.

Instale las patas del tocador. Introduzca los pernos proporcionados y apriételes bien.

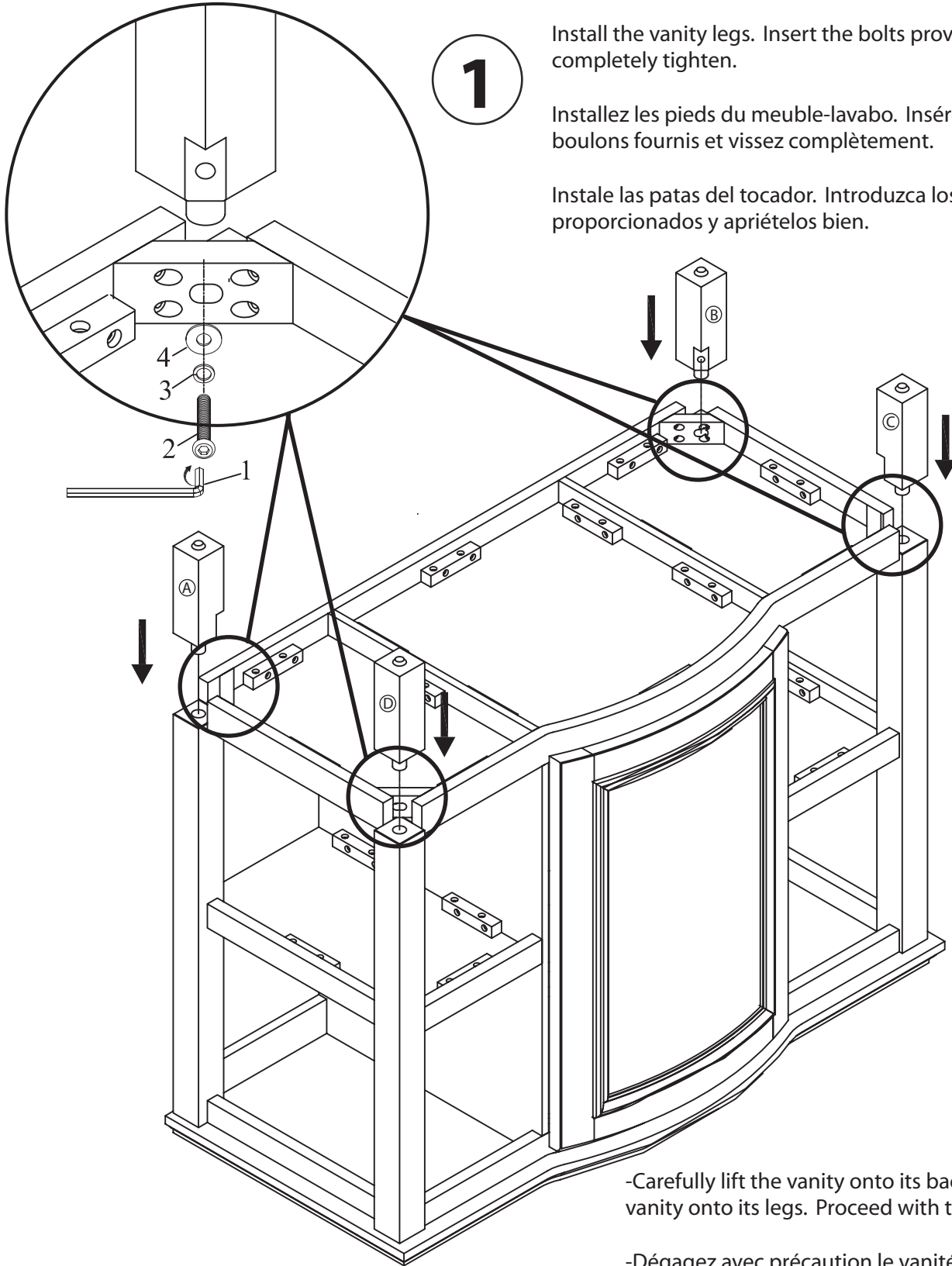

-Carefully lift the vanity onto its back. Carefully lift the vanity onto its legs. Proceed with the installation process.

-Dégagez avec précaution le vanité sur son dos. Dégagez avec précaution la vanité sur ses jambes. Poursuivez le processus d'installation.

-Levantes cuidadosamente el tocador hacia su espalda. Levante cuidadosamente el tocador hacia sus patas. Continúe con el proceso de instalación.

# Vanity Installation Instructions

R37542-0410

## Tools and Materials Recommended for Installation:

A Team of Two Persons Will Ease the Assembly & Installation Process

- Variable Speed Drill & Drill Bits
- Screwdrivers (Phillips & Flat Head)
- Level, Tape Measure, Stud Finder
- Clear Silicone Caulk/Sealant\*
- Faucet and Drain Connections
- Adjustable Wrench
- Hardware to Secure to Wall (Suggest 3/16" x 2 1/2" Lag Bolt)

\* Do not use plumber's putty

## Step 2: Locate Wall Studs

- Determine the exact area on the wall where the cabinet is to be placed.
- Locate at least one (1) wall stud within the desired area.
- If a wall stud is not present, we recommend toggle bolts or an appropriate wall anchor.

## Step 3: Install Vanity

- Use the adjustable glides to level the vanity.
- Drill 1/4" diameter hole in vanity back wall/back rail. Drill 1/8" diameter pilot hole into center of stud.
- Note: As you drill holes into wall, use caution to avoid damaging water line/drainage system or electrical wires.
- Fasten the vanity to the wall studs through inside of cabinet.

## Step 4: Install the Faucet & Drain

- Install the faucet, drain and supply lines per manufacturer's instructions (if the faucet requires plumber's putty use clear silicone caulk/sealant\* instead).
- Place ring of caulk/sealant around drain flange.
- Tighten securely. Avoid over-tightening as it can result in damage to the finish.
- Wipe off excess sealant.

\*Plumber's putty contains oils that can cause damage to the finish.

## Care, Sealing & Maintenance for Vanity Top

- The vanity top is made from real stone slabs. Due to its natural beauty, every stone top will have its own unique characteristics such as veining, color variances and natural surface textures.
- It is strongly recommended that a stone penetrating sealer be applied to the vanity top. All natural stone products require resealing as a routine maintenance procedure. Top must be clean, dry and free of debris before application. Follow sealer manufacturer's recommendations.

## Cleaning Instructions:

**Vanity Top & Vitreous China:** Use a mild non-abrasive cleaner with a soft cloth.

**Vanity:** Use a water-dampened cloth. Avoid using any abrasive cleaners.

## Hinge Adjustment Instructions:

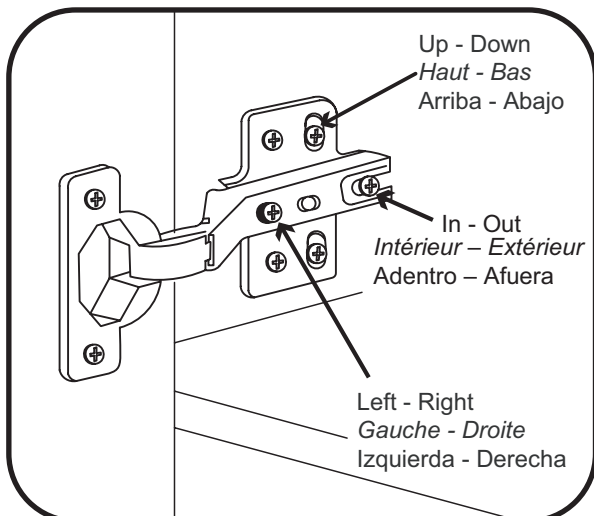

# Notice d'installation du meuble de bain combo

## Outils et matériel recommandés pour l'installation :

Pour faciliter l'installation et l'assemblage, se mettre à deux

Perceuse à vitesse variable et forets

Tournevis (cruciforme et à lame plate)

Niveau, Ruban à mesurer, Localisateur de poteaux muraux

Mastic de calfeutrage ou d'étanchéité transparent à base de silicone\*

Robinet, Raccordements de vidange

Clé réglable

Fixations d'installation murale (il est recommandé d'utiliser des vis tire-fond de 3/16 po x 2 1/2 po)

\* N'utilisez pas de mastic de plombier

## Étape 2: Localisez les poteaux de charpente

Déterminez l'emplacement exact du nouveau meuble de bain contre le mur.

Repérez au moins un (1) poteau de charpente à l'emplacement désiré.

Si vous ne trouvez aucun poteau de charpente, il est recommandé d'utiliser des boulons à ailettes ou des chevilles d'ancrage appropriées.

## Étape 3: Installez le meuble de bain

Servez-vous des glisseurs réglables pour mettre le meuble-lavabo à l'horizontale.

Percez un trou d'un diamètre de 1/4 po dans la traverse/le panneau arrière du meuble. Percez un trou de guidage d'un diamètre de 1/8 po au centre du poteau de charpente.

Remarque : lorsque vous percez des trous dans le mur, faites attention de ne pas endommager un tuyau de plomberie ou des fils électriques.

Fixez le meuble de bain aux poteaux de charpente depuis l'intérieur du meuble.

## Étape 4: Installez le robinet et les tuyaux

Installez le robinet et les tuyaux et conduits de vidange conformément aux instructions du fabricant (le cas échéant, utilisez du mastic de calfeutrage/d'étanchéité à base de silicone\* transparent au lieu de mastic de plombier).

Placez un ruban de mastic de calfeutrage/d'étanchéité sur la collerette d'écoulement.

Serrez à fond, sans toutefois serrer excessivement pour éviter d'endommager la finition.

Essuyez tout excédent de mastic d'étanchéité.

\*Le mastic de plombier contient des huiles pouvant endommager la finition.

## Application d'un enduit bouche-pores et entretien et dessus de meuble de bain

Le dessus de meuble-lavabo est fait de véritables carreaux de pierre. La beauté naturelle de la pierre confère à chaque dessus ses caractéristiques propres incluant la veinure, les variations de couleur et les textures de surface naturelle.

Il est fortement recommandé d'appliquer un enduit bouche-pores pénétrant la pierre au dessus de meuble de bain. Tous les produits en pierre naturelle doivent être entretenus en repassant périodiquement cet enduit. Avant l'application, la pierre doit être propre, sèche et exempte de tout débris. L'enduit bouche-pores doit être réappliqué environ une fois l'an. Suivez les instructions du fabricant de l'enduit.

## Instructions de nettoyage :

**Dessus de meuble et porcelaine vitrifiée :** utilisez un chiffon doux et un nettoyant doux non abrasif.

**Meuble :** utilisez un chiffon humidifié d'eau. Évitez les nettoyants abrasifs.

## Réglage des charnières :

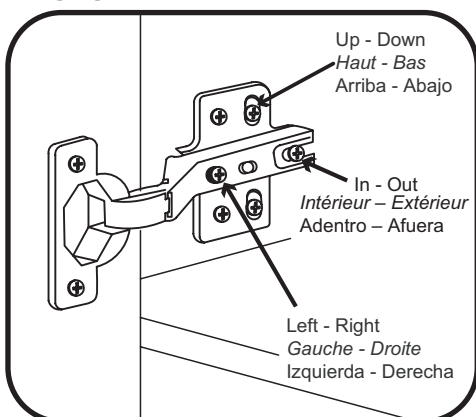

# Instrucciones de instalación del conjunto combinado de tocador de baño

## Herramientas y materiales recomendados para la instalación:

Se necesita la colaboración de dos personas para facilitar el ensamblaje y la instalación

Taladro de velocidad variable y brocas de taladro

Destornilladores (Phillips y cabeza plana)

Nivel, Cinta métrica, Localizador de montantes

Material para calafatear/Sellador\*\* transparente de silicona

Grifo, Conexiones de drenaje

Llave ajustable para tuercas

Herrajes para sujeción a la pared (Se sugiere el uso de tornillos con cabeza hexagonal de 3/16" x 2 1/2" para madera)

\* No use masilla de plomero

## Paso 2: Localice los montantes de la pared

Delimite el área exacta en la pared donde se colocará el gabinete.

Localice al menos un (1) montante de pared dentro del área delimitada.

Si no encuentra un montante de pared, recomendamos el uso de pernos acodados o de anclas de pared apropiadas.

## Paso 3: Instale el tocador de baño

Use los deslizadores ajustables para nivelar el tocador.

Taladre un orificio de 1/4" de diámetro en la pared y regla trasera del tocador de baño. Taladre un orificio piloto de 1/8" de diámetro en el centro del montante.

Nota: Al taladrar orificios en la pared, hágalo con precaución para no dañar el sistema de abastecimiento y drenaje de agua o el cableado eléctrico.

Fije el tocador de baño a los montantes de pared a través del interior del gabinete.

## Paso 4: Instale el grifo y el drenaje

Instale el grifo, el drenaje y las tuberías de abasto según las instrucciones del fabricante (si el grifo necesita masilla de plomero use material de calafatear/sellador transparente de silicona\* en vez de la masilla).

Coloque el anillo de material para calafatear/sellador alrededor del reborde del drenaje.

Apriételo firmemente. Si se aprieta excesivamente las piezas se puede dañar el acabado.

Limpie el exceso de sellador.

La masilla de plomero contiene aceites que pueden dañar el acabado.

## Cuidado, sellado y mantenimiento por cubierta del tocador

La cubierta para tocador está hecha de losas de piedra reales. Debido a su belleza natural, cada cubierta de piedra tendrá sus propias características únicas tales como las vetas, variaciones del color y texturas superficiales naturales.

Se recomienda enfáticamente aplicar un sellador que penetre en la piedra al cubierta del tocador. Todos los productos de piedra natural requieren el resellado como procedimiento de mantenimiento de rutina. Antes de la aplicación, la encimera debe estar limpia, seca y sin residuos. El sellador debe aplicarse aproximadamente una vez al año. Observe las recomendaciones del fabricante del sellador.

## Instrucciones de limpieza:

**Encimera y lavabo de porcelana vitrea :** Aplique un limpiador no abrasivo con un paño suave.

**Tocador de baño:** Use un paño humedecido con agua. Evite el uso de limpiadores abrasivos.

## Bisagras ajustables :

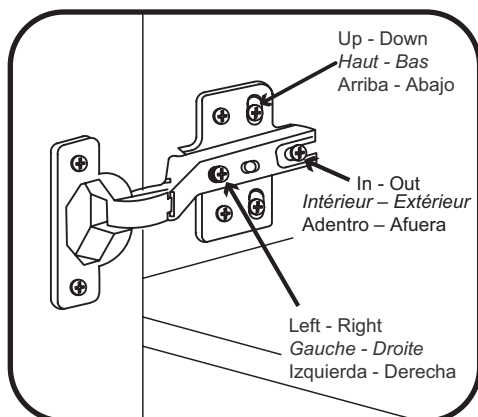

# RSI HOME PRODUCTS, INC. LIMITED WARRANTY

## GARANTIE LIMITÉE DE RSI HOME PRODUCTS, INC. / GARANTÍA LIMITADA DE RSI HOME PRODUCTS, INC.

**What This Warranty Covers:** RSI Home Products, Inc. ("RSI") warrants its parts and products to be free of substantial defects in materials and workmanship from the original date of purchase under normal home use. This warranty is offered only to the original consumer purchaser and may not be transferred.

**How Long The Warranty Lasts:** Coverage for vanity cabinets and vanity tops lasts for the life of the product. Coverage for vanity cabinet combos, medicine cabinets, mirrors, light bars and bath storage cabinets lasts for 5 years from the original date of purchase.

**What RSI Home Products Will Do Under The Warranty:** During the warranty period, RSI, at its option, will repair or replace any part or product that proves to have substantial defects in materials or workmanship, or RSI will provide an equivalent replacement product. In keeping with our policy of continuous product improvement, RSI reserves the right to change specifications in design and materials without notice and with no obligation to retrofit products we previously manufactured.

**How State Law Applies:** This warranty gives you specific legal rights, and you may also have other rights that vary from state to state.

**Implied Warranties:** RSI disclaims any implied warranty of merchantability, and there are no warranties that extend beyond the descriptions on the face hereof. To the extent that such disclaimer is not valid under applicable law, any implied warranty shall be coextensive in duration with this warranty.

**Wood, Cultured Marble, Solid Surface Technology, Stone, Porcelain Characteristics, Aging and Printing Limitations:** Because of the varying natural characteristics of wood and stone, and the effects of wood aging, product shown in displays and/or printed materials will not be an exact match to new cabinetry and or vanity top you will receive. Depending on the wood characteristics, the age of a sample and the environment of the showroom, samples will show some degree of variation from new product. In addition, you should not expect all doors, drawer fronts, trim or molding to match exactly in either finish or grain. Variation in wood, cultured marble, solid surface technology, and stone material is normal and unavoidable. In addition, it is not possible to exactly match our colors in printed materials. Therefore, you should view the actual samples when making your color selection.

**What This Warranty Does Not Cover:** This warranty does not cover any problems or damage which result from improper transportation, improper installation, mishandling, misuse, abuse, neglect, abnormal use, commercial use, improper maintenance, non-RSI repairs, accidents, or acts of God, such as hurricanes, fire, earthquakes or floods. This warranty and any applicable implied warranties do not cover incidental or consequential damages arising from any defects in the product, such as labor charges for installation or removal of the product or any associated products. This warranty does not cover defects or damage caused by normal wear & tear, alterations, environmental conditions, humidity absorption, or mold. In addition, variations in stone and wood grain, finish color, aging or other natural wood and stain characteristics are not considered defects and are not covered by this warranty. Some states do not allow the exclusion or limitation of incidental or consequential damages, so the above limitation or exclusion may not apply to you.

**How to Obtain Warranty Service:** If you need replacement parts or would like to make a warranty claim, please contact our Customer Service Representative by mail, email, fax or telephone at the address or phone numbers listed on this page. All warranty claims must include the model number of the product, copy of the original receipt and the nature of the problem. In addition, RSI may at its discretion require inspection of the installation site or authorize the prepaid return of the claimed defective part. Merchandise not pre-approved for return will not be accepted and the associated claim not accepted.

**Products should be examined for defects prior to installation. This warranty also does not cover labor charges for installation or removal of the product or any associated products. If upon inspection you find our product has a damaged or missing part, it may not be necessary to return the unit to the store of purchase. Please contact RSI customer service to possibly obtain a replacement part.**

**Ce que cette garantie couvre:** RSI Home Products, Inc. ("RSI") garantit ses pièces et produits contre les vices substantiels de matériaux et de fabrication à partir de la date d'achat originale et en usage ménager normal. Cette garantie n'est valable que pour l'acheteur consommateur d'origine et ne peut pas être transférée.

**Durée de la garantie:** La garantie pour les meubles-lavabos et plans de toilette est valable durant toute la vie du produit. La garantie des ensembles meubles, armoires à pharmacie, miroirs, barres d'éclairage et armoires de salle de bain est valable pendant 5 ans à partir de la date d'achat.

**Ce que RSI Home Products fera durant la période de garantie:** Durant la période de garantie, RSI réparera ou remplacera, à son choix, tout produit qui s'avère avoir un vice substantiel de matériaux ou de fabrication, ou RSI le remplacera avec un produit équivalent. Conformément à sa politique d'amélioration permanente des produits, RSI se réserve le droit de changer les caractéristiques et les matériaux sans préavis ou obligation pour l'installation rétroactive de produits préalablement fabriqués.

**Application de la législation provinciale/de l'État:** Cette garantie vous confère des droits précis auxquels peuvent s'ajouter d'autres droits variant d'un État à l'autre ou d'une province à l'autre.

**Garanties implicites:** RSI dénie toute garantie implicite de la valeur marchande, et aucune garantie n'est accordée au-delà des descriptions incluses. Dans la mesure où cet avis de non responsabilité n'est pas valide dans le cadre de la législation en vigueur, toute garantie implicite ira de pair en durée avec cette garantie.

**Limites relatives aux caractéristiques, au vieillissement et aux imprimés liés au bois, au marbre reconstitué, technologie surface solide, au pierre, et au porcelaine:** À cause des caractéristiques variables du bois et la pierre naturel et des effets du vieillissement, le produit exposé ou illustré sur des documents imprimés ne sera pas exactement comme les nouvelles armoires et plans de toilette que vous recevrez. Selon les caractéristiques du bois, au pierre le vieillissement de l'échantillon et l'environnement de la salle d'exposition, les échantillons sont quelque peu différents des articles neufs. En outre, ne vous attendez pas à ce que toutes les portes, façades de tiroir, garnitures ou moulure soient exactement les mêmes quant au fini ou au grain. Les variations dans le bois, le marbre reconstitué et les matériaux issus de la technologie surface solide et la pierre sont normales et inévitables. En outre, nos couleurs ne peuvent pas être représentées exactement sur les matériels imprimés. Par conséquent, il est conseillé de voir les échantillons à proprement parler lorsque vous choisissez votre couleur.

**Ce que cette garantie ne couvre pas:** Cette garantie ne couvre pas tout problème ou dommage provoqué par un transport inapproprié, une mauvaise installation, une mauvaise manutention, une mauvaise utilisation, des mauvais traitements, de la négligence, une utilisation anormale, une utilisation commerciale, un mauvais entretien, des réparations non RSI, des accidents, ou des catastrophes naturelles telles que des ouragans, des incendies, des tremblements de terre ou des inondations. Cette garantie et toute garantie implicite applicable ne couvrent pas les dommages et intérêts accessoires ou consécutifs provenant de défauts dans le produit tels que les frais de main-d'œuvre pour l'installation ou l'enlèvement du produit ou de tout produit connexe. Cette garantie ne couvre pas les défauts ou les dommages résultant d'un usage normal, de modifications, de conditions environnementales, d'absorption d'humidité ou de mois. En outre, les variations du grain de bois, de la couleur du fini, du vieillissement ou les autres caractéristiques naturelles du bois et de la teinture ne sont pas considérées comme des défauts et ne sont pas couvertes par cette garantie. Certains États ou provinces ne permettent pas l'exclusion ou la limitation de dommages consécutifs ou accessoires donc, les exclusions et limitations ci-dessus ne vous sont peut-être pas applicables.

**Comment obtenir un service sous garantie:** Si vous avez besoin de pièces de remplacement ou désirez faire une réclamation, veuillez contacter notre représentant du service à la clientèle par courrier ordinaire ou électronique, par télécopieur ou par téléphone à l'adresse ou au numéro se trouvant sur cette page. Toutes les réclamations doivent comporter le numéro de modèle du produit, une copie du reçu d'origine et la nature du problème. En outre, RSI peut à son choix exiger une inspection du site ou le produit a été installé ou autoriser un renvoi prépayé de la pièce défectueuse ayant fait l'objet de la réclamation. La marchandise n'ayant pas été pré-approuvée pour un renvoi ne sera pas acceptée et la réclamation connexe ne sera pas acceptée.

**Les produits doivent être inspectés avant l'installation. Cette garantie ne couvre pas les frais de main-d'œuvre pour l'installation ou l'enlèvement du produit ou de tout produit connexe. Si durant l'inspection vous découvrez que notre produit a une pièce endommagée ou manquante, il n'est peut-être pas nécessaire de renvoyer l'unité au magasin où l'achat a été effectué. Veuillez contacter le service à la clientèle de RSI pour obtenir possiblement une pièce de remplacement.**

**Qué cubre esta garantía:** RSI Home Products, Inc. ("RSI") garantiza que sus piezas y productos están exentos de defectos sustanciales en materiales y mano de obra a partir de la fecha original de la compra en condiciones de uso doméstico normal. Esta garantía es ofrecida únicamente al comprador y consumidor original, y no puede ser transferida.

**Cuánto tiempo dura la garantía:** Cobertura de por vida del producto para los tocadores de baño y las cubiertas de tocador de baño. Cobertura de 5 años a partir de la fecha original de compra para los juegos de tocador de baño, botiquines, espejos, barras de luces y gabinetes de almacenamiento para baño.

**Qué hará RSI Home Products para cumplir con la garantía:** Durante el período de garantía, RSI, a su discreción, reparará o reemplazará cualquier componente o producto que presente defectos sustanciales en materiales o mano de obra, o RSI proporcionará un producto de reemplazo equivalente. Conforme a nuestra política de mejora continua del producto, RSI se reserva el derecho de modificar las especificaciones de diseño y materiales sin previo aviso y sin obligación de readaptar los productos que previamente fueron fabricados.

**Cómo aplican las leyes del estado:** Esta garantía le otorga derechos legales específicos, y usted quizá pueda tener otros derechos que varían de estado a estado.

**Garantías implícitas:** RSI se desliga de cualquier garantía implícita de comerciabilidad, y no existe garantía alguna con alcances mayores que los descritos en el presente documento. Hasta el alcance en que dicho desligue de responsabilidades deje de tener validez en virtud de las leyes aplicables, cualquier garantía implícita ha de tener la misma duración que la presente garantía.

**Características de la madera, del mármol cultivado, tecnología de superficie sólida, granito, mármol, y porcelana del envejecimiento y de las limitaciones de los documentos impresos:** Debido a las diversas características naturales de la madera, granito y mármol a los efectos del envejecimiento, el producto mostrado en los exhibidores o documentos impresos podría no coincidir exactamente con los gabinetes nuevos y cubierta de tocador que usted recibirá. Dependiendo de las características de la madera, la edad de una muestra y el entorno de la sala de exhibición, las muestras presentarán algún grado de variación respecto a un producto nuevo. Además, no debe esperar que todas las puertas, frentes de gavetas, bordes o molduras coincidan exactamente en acabado o en la veta de la madera entre sí. La variación de material en la madera, el mármol cultivado, tecnología de superficie sólida, granito y mármol es normal e inevitable. Además, no es posible hacer que coincidan exactamente los colores de los productos con los colores en los documentos impresos. Por lo tanto, usted debe ver las muestras reales al hacer su elección de colores.

**Qué no cubre esta garantía:** Esta garantía no cubre los problemas ni los daños que resulten de la transportación indebida, instalación errónea, mal manejo, uso indebido, abuso, descuido, uso anormal, uso comercial, mantenimiento inadecuado, reparaciones realizadas por terceros y no por RSI, accidentes, o actos de la naturaleza o fuerza mayor, tales como huracanes, incendios, terremotos o inundaciones. Esta garantía y cualesquier garantías implícitas aplicables no cubren los daños fortuitos ni consecuentes que resulten de los defectos en el producto, tales como los costos de mano de obra por la instalación o desmontaje del producto o cualesquier productos asociados. Esta garantía no cubre los defectos ni los daños causados por el uso y desgaste normales, alteraciones, condiciones ambientales, absorción de humedad, o moho. Además, las variaciones en la veta de la madera, en el color del acabado, por envejecimiento u otras características naturales de la madera y del tinte no se consideran defectos y no están incluidas en esta garantía. Algunos estados no permiten la exclusión ni la limitación de los daños fortuitos o consecuentes, así que la limitación o exclusión anterior quizá no sea aplicable para usted.

**Cómo obtener servicio la garantía:** Si necesita reemplazar piezas o si desea presentar una reclamación de la garantía, por favor contacte con nuestro representante de Servicio al Cliente, por correo postal o electrónico, fax o teléfono, a la dirección o números telefónicos listados en esta página. Todas las reclamaciones de esta garantía deben incluir el número de modelo del producto, una copia del recibo original y la descripción de la naturaleza del problema. Además, RSI puede a su sola discreción, requerir la inspección del sitio de la instalación o autorizar la devolución de la pieza defectuosa con flete prepago. No se aceptará mercancía no preautorizada para su devolución y se rechazará la reclamación correspondiente.

**El producto debe ser examinado por defectos antes de la instalación. Esta garantía también no cubre los costos por mano de obra en la instalación o el retiro del producto o de ninguno de los productos asociados. Si durante la inspección usted encuentra que nuestro producto tiene una pieza faltante o dañada, no será necesario devolver la unidad a la tienda en donde realizó la compra. Por favor contacte con el Servicio al Cliente de RSI para obtener la pieza de reemplazo.**



RSI Home Products, Inc. 400 E. Orangethorpe Ave, Anaheim, CA 92801 Fax: 714-449-2222  
Customer Service & Parts Department (888) 774-8062 or email: [custserv@rsihomeproducts.com](mailto:custserv@rsihomeproducts.com)